

SNG
AZIONAMENTO
DRIVE SYSTEM

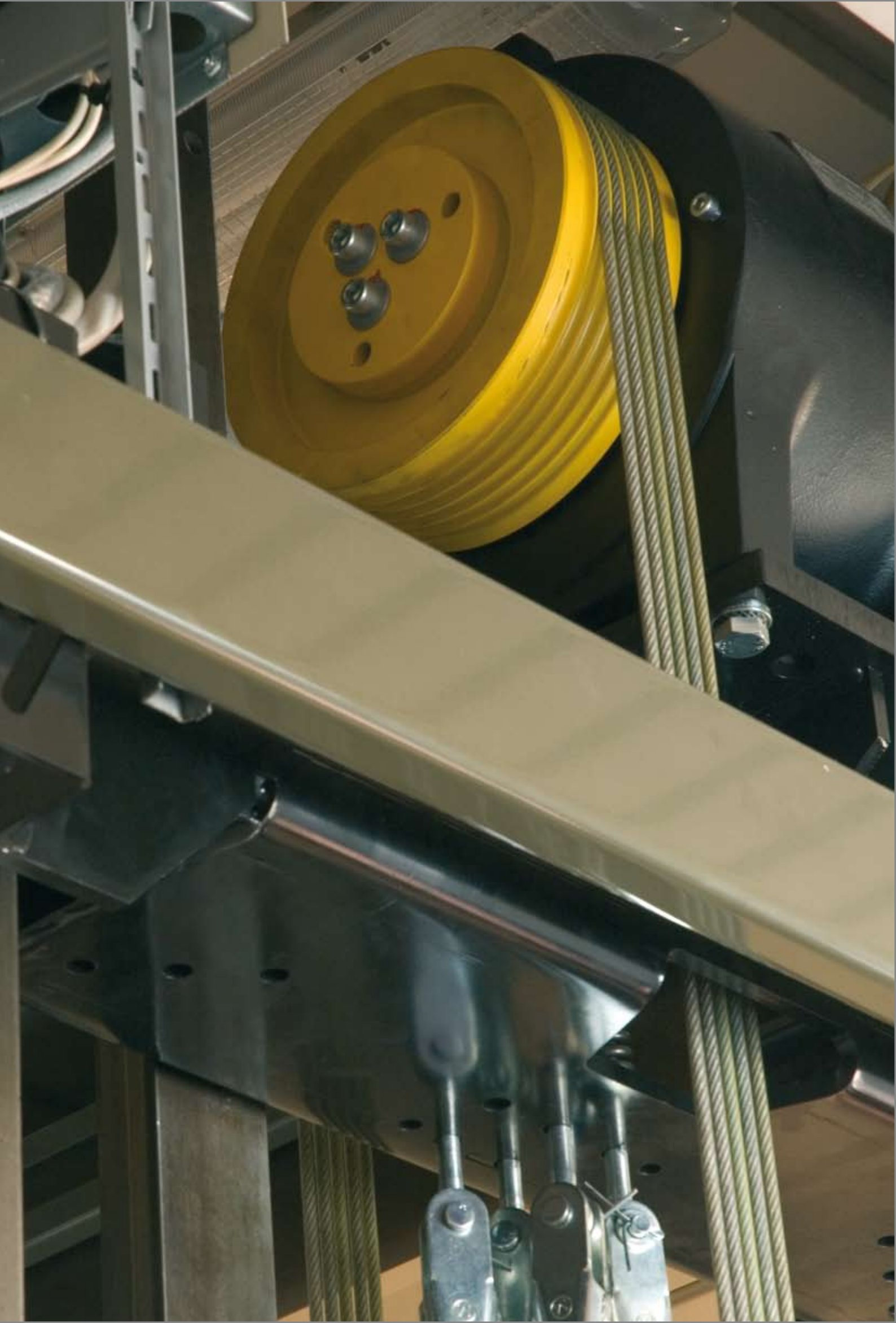



SNG

AZIONAMENTO

DRIVE SYSTEM

L'ASCENSORE ELETTRICO SLM GEARLESS AD ALTA EFFICIENZA ENERGETICA

Gli ascensori elettrici senza locale macchina SELE SNG sfruttano le migliori tecnologie per garantire ottime prestazioni anche a velocità elevate, riducendo gli assorbimenti energetici e l'impatto sull'ambiente. Disponibili con velocità di 1 m/s o 1,6 m/s sono ideali nel caso di edifici soggetti ad un traffico intenso e si prestano bene ad essere inseriti anche in vani di dimensioni ridotte. Silenziosi e confortevoli, garantiscono eccellente precisione di arresto e comfort di marcia senza confronti.

APPLICAZIONI CONSIGLIATE

Ideale per tutti gli edifici anche alti e soggetti ad un traffico intenso

ENERGY EFFICIENT GEARLESS MRL ELECTRIC LIFT

SELE SNG machine room-less electric lifts exploit the best technologies in order to guarantee optimal performance even at high speeds while reducing energy consumption and the environmental impact. Available with a rated speed of 1 m/s or 1.6 m/s, they are ideal for buildings subject to intense traffic and lend themselves well to installation in shafts of reduced dimensions. Quiet and comfortable, they guarantee excellent stopping precision and an incomparably smooth ride.

RECOMMENDED APPLICATIONS

Ideal for all kind of buildings, also tall ones, subject to intense traffic

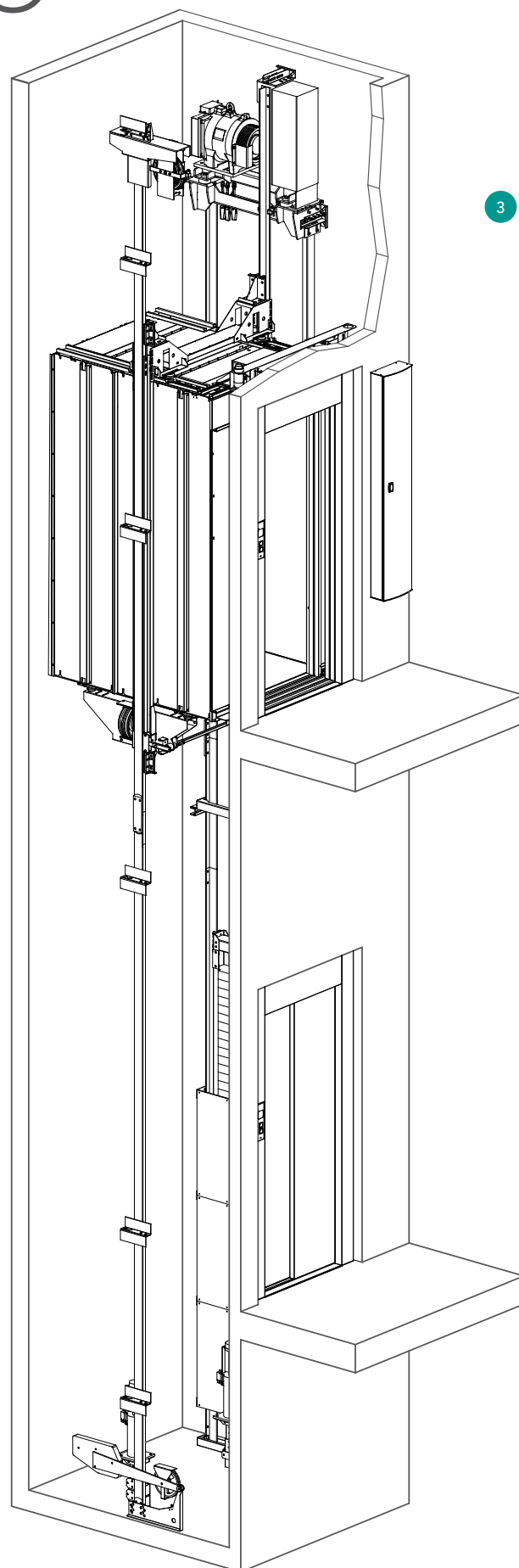

TECNOLOGIA E VANTAGGI TECHNOLOGY AND ADVANTAGES

CARATTERISTICHE TECNICHE | TECHNICAL CHARACTERISTICS

Portata (kg) <i>Rated load (kg)</i>	410 < 675
Persone <i>Persons</i>	5-9
Corsa max (mt) <i>Max travel (m)</i>	60
Numero max di fermate <i>Max number of stops</i>	20
Velocità m/s <i>Speed m/s</i>	1 - 1,6
Accessi <i>Entrances</i>	1 o 2 opposti <i>1 or 2 on opposite sides</i>
Porte di piano <i>Landing doors</i>	Automatiche con apertura laterale <i>Automatic with side opening</i>
Porte di cabina <i>Car doors</i>	Automatiche con apertura laterale <i>Automatic with side opening</i>
Larghezza porte <i>Door width</i>	750 - 800 - 850 - 900
Manovra <i>Control</i>	Universale o registrata <i>Automatic pushbutton or registered call</i>
Alimentazione <i>Power supply</i>	380 Volt trifase <i>Volts three-phase</i>
Trazione <i>Machinery</i>	Motore gearless a magneti permanenti <i>Permanent magnet gearless motor</i>
Azionamento <i>Drive system</i>	fune senza locale macchina <i>machine-roomless rope driven</i>
Dimensioni quadro di manovra <i>Controller size</i>	300 x 140 x H1600
Distanza ancoraggio guide std (mt) <i>Std distance between guide anchorages (m)</i>	2,5
Sospensione fune <i>Rope suspension</i>	2:1
Arcata <i>Car frame</i>	Baricentrica con sospensione 2:1 con pulegge nella parte inferiore <i>Rope car frame suspension 2:1 with pulleys in lower part</i>

EFFICIENZA ENERGETICA

Il motore sincrono a magneti permanenti associato ad una struttura senza ingranaggi a controllo di frequenza comporta una minore resistenza meccanica rispetto ad un equivalente motore a spazzole, con conseguente aumento della vita attesa del motore. La bassa inerzia consente una consistente riduzione dei consumi di energia.

ASSENZA DI OLI INQUINANTI

Il motore brushless non richiede alcun tipo di lubrificazione.

SILENZIOSITÀ

L'assenza di spazzole riduce il rumore elettromagnetico tipico degli altri motori in corrente continua e rappresenta un vantaggio notevole per impianti senza locale macchina nei quali l'argano è ospitato nella testata del vano.

MASSIMA PRECISIONE DI ACCELERAZIONE/ARRESTO

I magneti permanenti realizzati con materiali che consentono un'inerzia rotoria bassa permettono un controllo molto preciso sia in velocità che in accelerazione.

INGOMBRI RIDOTTI

Dimensioni ridotte del motore rispetto alle potenze erogabili consentono di installare l'impianto anche in caso di vani con dimensioni contenute.

VELOCITÀ

Gli impianti sono disponibili con velocità 1 o 1,6 m/s.

COMFORT DI MARCIA

L'arcata baricentrica consente una migliore distribuzione del carico ed un ottimo comfort di marcia anche a velocità elevate.

INFERIORE SOLLECITAZIONE DEL VANO

La migliore distribuzione del peso della cabina riduce le sollecitazioni che gravano sul vano.

FLESSIBILITÀ STRUTTURALE

Per adattarsi al meglio alle caratteristiche dell'edificio gli ancoraggi delle guide possono essere fissati anche a grande distanza l'una dall'altra (3,30 mt).

ENERGY EFFICIENCY

The permanent magnet synchronous motor associated with a frequency controlled gearless structure means lower mechanical resistance compared to an equivalent brushed motor and a consequent increase in the lifespan of the motor. The low inertia enables a substantial reduction in energy consumption.

NO POLLUTING OILS

Brushless motors do not require lubrication of any kind.

QUIET OPERATION

The absence of brushes reduces the electromagnetic noise typical of other DC motors and represents a significant advantage in the case of machine room-less lifts, where the drive machinery is installed at the top of the shaft.

MAXIMUM ACCELERATION/ STOPPING PRECISION

The permanent magnets are made from materials ensuring a low rotational inertia and thus very precise control both over speed and acceleration.

COMPACT DIMENSIONS

Thanks to a smaller motor delivering the same power output, the lift can also be installed in shafts of limited size.

SPEED

The lifts are available with rated speeds of 1 or 1.6 m/s.

RIDING COMFORT

The rope car frame suspension with pulleys in the lower part allows a better distribution of the load and excellent riding comfort even at high speeds.

LESS STRESS ON THE SHAFT

The improved distribution of the car's weight reduces the stresses on the lift shaft.

STRUCTURAL FLEXIBILITY

To enable the lift to be better adapted to the building's characteristics, the guide rail anchorages can also be spaced widely apart (3.30 m).

ACCESSO SINGOLO

SINGLE ENTRANCE

6

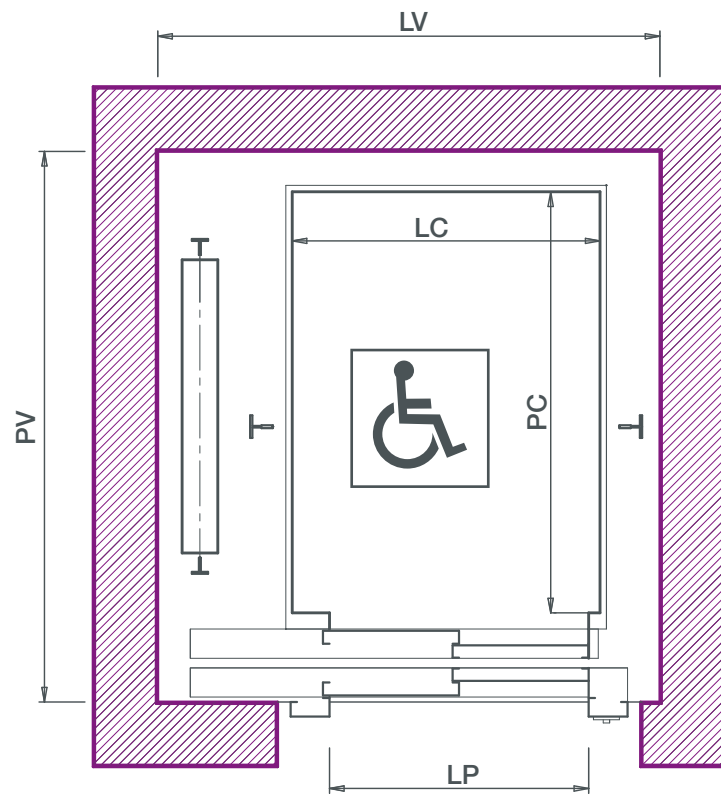
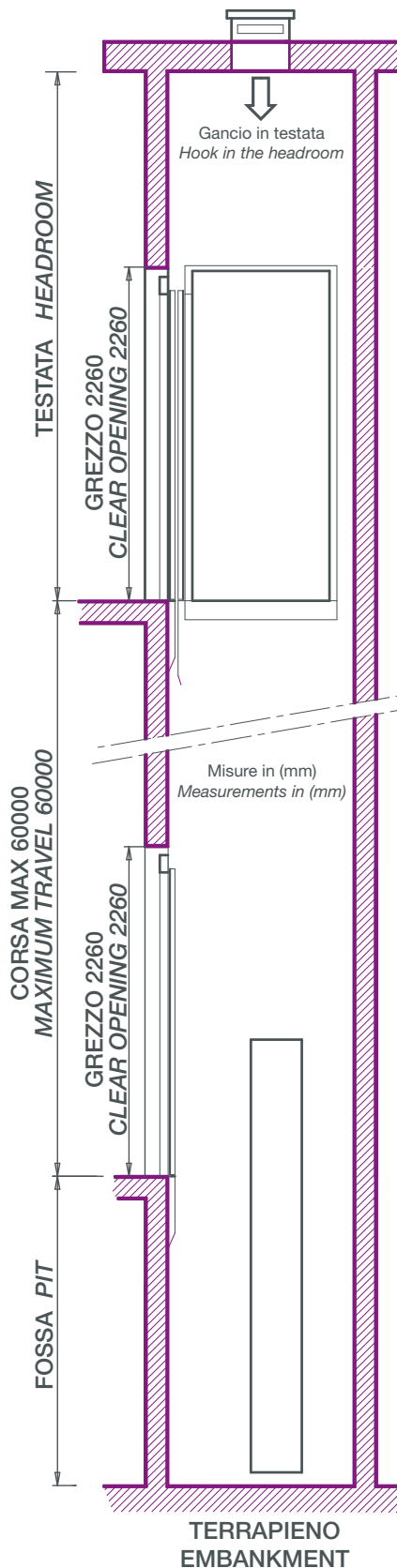

LEGGE 13

	Portata (Kg) <i>Load (Kg)</i>	410	480	480	510	510	630	630
	Persone <i>Persons</i>	5	6	6	6	6	8	8
LC	Larghezza Cabina <i>Car Width</i>	900	950	950	1000	1000	1100	1100
PC	Profondità Cabina <i>Car Depth</i>	1200	1300	1300	1300	1300	1400	1400
LP	Luce Porte <i>Door Opening</i>	750	800	850	800	850	800	900
LV	Larghezza Vano <i>Shaft Width</i>	1400	1450	1550	1500	1550	1600	1600
PV	Profondità Vano <i>Shaft Depth</i>	1550	1650	1650	1650	1650	1750	1750

VELOCITÀ SPEED 1.00 M/SEC

	Testata <i>Headroom</i>	3450	3450	3450	3450	3450	3450	3450
	Fossa <i>Pit</i>	1050	1050	1050	1050	1050	1050	1050

VELOCITÀ SPEED 1.60 M/SEC

	Testata <i>Headroom</i>	3650	3650	3650	3650	3650	3650	3650
	Fossa <i>Pit</i>	1350	1350	1350	1350	1350	1350	1350

Misure in (mm) / Measurements in (mm)

7

EN81-70

	Portata (Kg) <i>Load (Kg)</i>	480	480	510	510	630
	Persone <i>Persons</i>	6	6	6	6	8
LC	Larghezza Cabina <i>Car Width</i>	1000	1000	1000	1000	1100
PC	Profondità Cabina <i>Car Depth</i>	1250	1250	1300	1300	1400
LP	Luce Porte <i>Door Opening</i>	800	850	800	850	900
LV	Larghezza Vano <i>Shaft Width</i>	1500	1550	1500	1550	1600
PV	Profondità Vano <i>Shaft Depth</i>	1600	1600	1650	1650	1750

VELOCITÀ SPEED 1.00 M/SEC

	Testata <i>Headroom</i>	3450	3450	3450	3450	3450
	Fossa <i>Pit (mm)</i>	1050	1050	1050	1050	1050

VELOCITÀ SPEED 1.60 M/SEC

	Testata <i>Headroom</i>	3650	3650	3650	3650	3650
	Fossa <i>Pit</i>	1350	1350	1350	1350	1350

Misure in (mm) / Measurements in (mm)

SNG SERIE TREE

	Portata (Kg) <i>Load (Kg)</i>	410	480	510	630
	Velocità <i>Speed</i>	1 m/s	1 m/s	1 m/s	1 m/s

2 ACCESSI OPPOSTI

2 OPPOSITE ENTRANCES

8

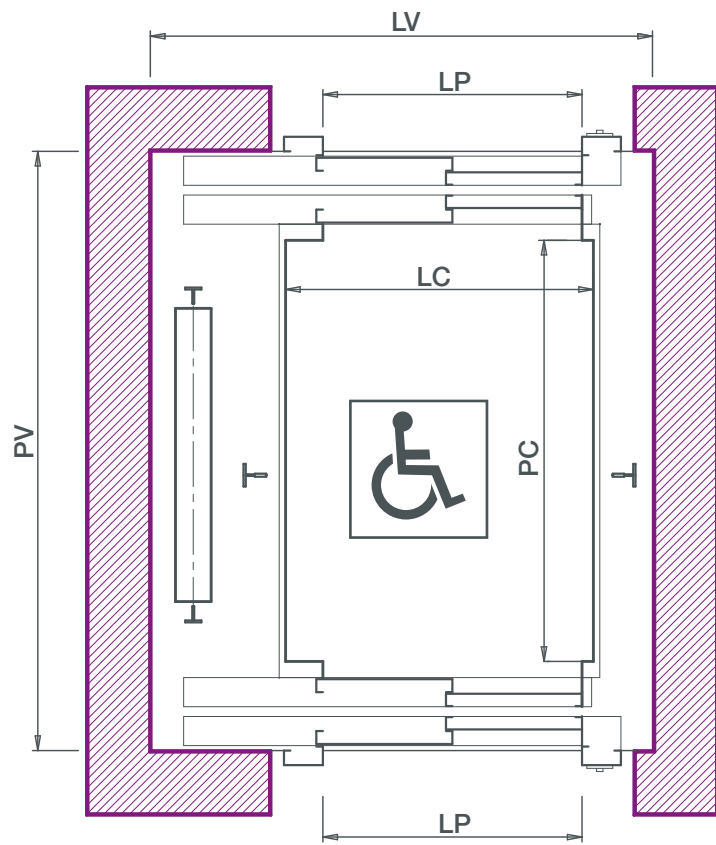
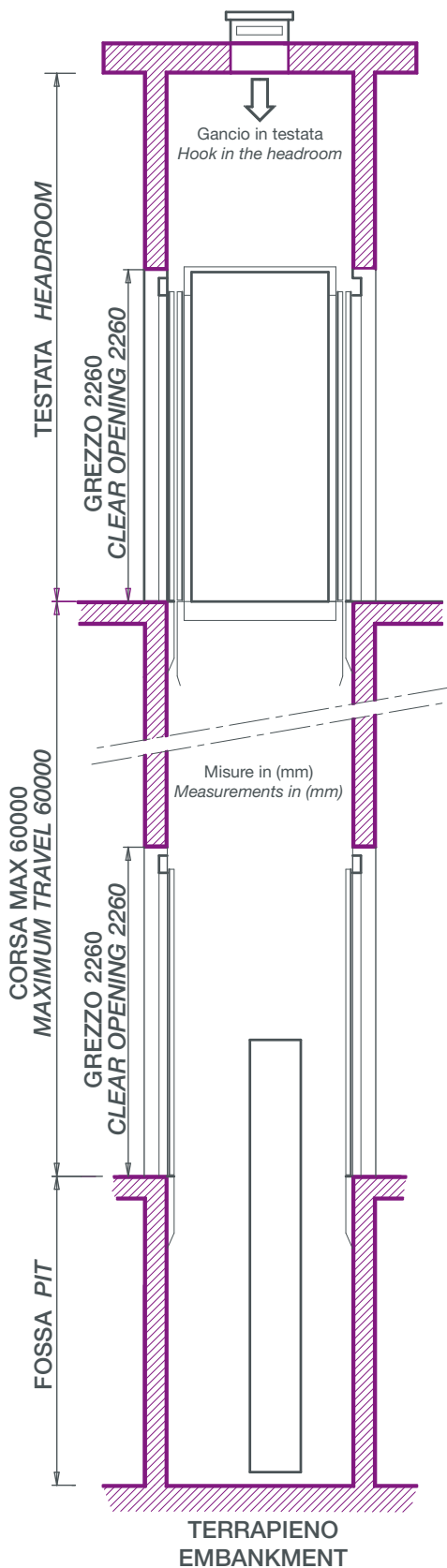

LEGGE 13

	Portata (Kg) <i>Load (Kg)</i>	410	480	480	510	510	630	630
	Persone <i>Persons</i>	5	6	6	6	6	8	8
LC	Larghezza Cabina <i>Car Width</i>	900	950	950	1000	1000	1100	1100
PC	Profondità Cabina <i>Car Depth</i>	1200	1300	1300	1300	1300	1400	1400
LP	Luce Porte <i>Door Opening</i>	750	800	850	800	850	800	900
LV	Larghezza Vano <i>Shaft Width</i>	1400	1450	1550	1500	1550	1600	1600
PV	Profondità Vano <i>Shaft Depth</i>	1740	1840	1840	1840	1840	1940	1940

VELOCITÀ SPEED 1.00 M/SEC

	Testata <i>Headroom</i>	3450	3450	3450	3450	3450	3450	3450
	Fossa <i>Pit</i>	1050	1050	1050	1050	1050	1050	1050

VELOCITÀ SPEED 1.60 M/SEC

	Testata <i>Headroom</i>	3650	3650	3650	3650	3650	3650	3650
	Fossa <i>Pit</i>	1350	1350	1350	1350	1350	1350	1350

Misure in (mm) / Measurements in (mm)

EN81-70

	Portata (Kg) <i>Load (Kg)</i>	480	485	510	510	630
	Persone <i>Persons</i>	6	6	6	6	8
LC	Larghezza Cabina <i>Car Width</i>	1000	1000	1000	1000	1100
PC	Profondità Cabina <i>Car Depth</i>	1250	1250	1300	1300	1400
LP	Luce Porte <i>Door Opening</i>	800	850	800	850	900
LV	Larghezza Vano <i>Shaft Width</i>	1500	1550	1500	1550	1600
PV	Profondità Vano <i>Shaft Depth</i>	1790	1790	1840	1840	1940

VELOCITÀ SPEED 1.00 M/SEC

	Testata <i>Headroom</i>	3450	3450	3450	3450	3450
	Fossa <i>Pit</i>	1050	1050	1050	1050	1050

VELOCITÀ SPEED 1.60 M/SEC

	Testata <i>Headroom</i>	3650	3650	3650	3650	3650
	Fossa <i>Pit</i>	1350	1350	1350	1350	1350

Misure in (mm) / Measurements in (mm)

SNG SERIE TREE

	Portata (Kg) <i>Load (Kg)</i>	410	480	510	630
	Velocità <i>Speed</i>	1 m/s	1 m/s	1 m/s	1 m/s

SELE nasce nel 1989 a Bologna, su iniziativa di un gruppo di imprenditori operanti da anni nel settore degli ascensori e delle scale mobili. L'obiettivo è quello di creare un prodotto italiano, studiato e realizzato interamente in proprio, in grado di riportare la tecnologia e la tradizione nazionale ai più alti livelli di un mercato fortemente competitivo ormai dominato da grandi gruppi multinazionali. La creazione di un marchio unitario, che raccogliesse in sé varie aziende, ha permesso di creare sinergie tra le risorse disponibili e di ottimizzare il rapporto qualità-prezzo degli impianti prodotti. Il risultato è che SELE oggi è la più grande realtà italiana presente a livello nazionale autonoma in tutta la fase produttiva. L'azienda conta di quattro sedi, ognuna specializzata in una fase della filiera, e in una rete di tecnici professionale e capillare, oltre a rivenditori ed installatori che ogni giorno consolidano il legame di fiducia tra l'azienda ed il cliente finale.

Lo stesso spirito di autonomia, professionalità e qualità guida SELE anche nei mercati esteri, sui quali risulta in forte espansione. SELE è in grado di fornire una grande varietà di prodotti e servizi destinati a progettisti, architetti, imprese di costruzione e proprietari di immobili, collaborando fin dalle primissime fasi del progetto nella determinazione dei mezzi migliori per assicurare un flusso scorrevole di persone e di merci attraverso l'edificio.

Il cliente viene consigliato e guidato verso il tipo di impianto che meglio soddisfa le sue esigenze all'interno di un'offerta molto ampia e comprensiva di ascensori, montacarichi, piattaforme elevatrici e scale mobili.

SELE was founded in Bologna in 1989 by a group of entrepreneurs with years of experience in the sector of lifts and escalators. The aim was to create an Italian product, totally developed and manufactured independently, that could restore national technology and tradition to the highest levels on a strongly competitive market now dominated by big multinational corporations. The creation of a single trademark, grouping together a number of companies, has allowed creating synergies with the resources available and optimizing the quality-price ratio of the systems produced.

The result is SELE today: the biggest Italian company with a national presence and independent throughout the manufacturing process. The company has four production units, each of which is specialized in one phase of the supply chain, and a highly professional and extensive network of technicians, as well as retailers and installers, who each day consolidate the relationship of trust between the company and the end customer.

The same spirit of autonomy, professionalism and quality also guides SELE on export markets, where it is having a strong expansion.

SELE can supply a wide range of products and services for designers, architects, builders and property owners, collaborating from the very first phases of the project in establishing the best means to ensure a fluid flow of people and goods through the building. Customers receive advice and guidance on the type of system that can best meet their needs from an extensive and comprehensive offer of lifts, goods lifts, elevating platforms and escalators.





SELE srl
Via 25 Aprile 1945, n°63
40055 Castenaso (BO)
info@selesrl.com
www.selesrl.com



UNI EN ISO 9001:00
ALL XIII 95/16/CE NR. I 0305